

Denominazione**BASE DI PARTENZA****Descrizione**

Profilo zoccolo con gocciolatoio in alluminio naturale, studiato per permettere, durante l'applicazione, la messa in bolla. Gli appositi fori asolati rendono possibile un certo movimento verticale e orizzontale prima del fissaggio.

Caratteristiche principali

Composizione:
Alluminio EN AW – 1050A spessore mm. $0,60 \pm 0,03$.
Lunghezza = 250 cm ; differenti sezioni.

Trattamenti particolari

Non esporre alle intemperie, evitare urti e deformazioni delle barre.

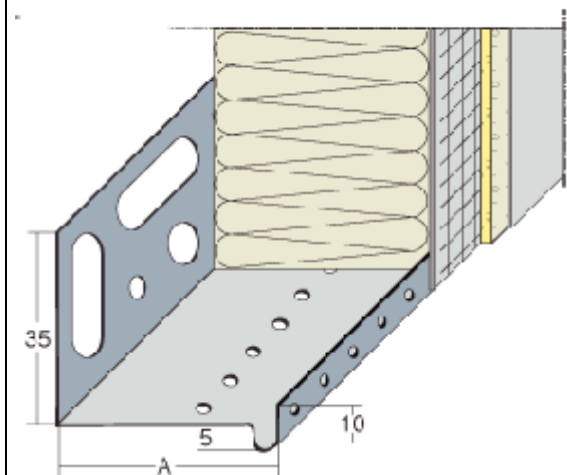
Forma e dimensioni

A = 33 mm;
A = 43 mm;
A = 63 mm;
A = 123 mm;
A = 153 mm;

Valori espressi in
mm

Tolleranza sulla
altezza delle barre
 ± 5 mm

Tutte le indicazioni tecniche qui contenute sono frutto della nostra migliore esperienza, hanno carattere indicativo e non costituiscono garanzia di risultato. L'applicazione dei prodotti ha luogo al di fuori delle nostre possibilità di controllo e ricade pertanto sotto l'esclusiva responsabilità del cliente. Il corretto impiego dei materiali presuppone l'osservanza delle prescrizioni d'uso indicate nelle schede tecniche, in particolare per quanto riguarda la preparazione e idoneità dei supporti.

M.P.I. S.p.a.

Sede Legale: Via Nino Bixio, 47/49
20026 Novate Milanese (MI) ITALY
Tel. 199119955 Fax 199119977



Sede Commerciale:
Via Provinciale, 309
21030 Cassano Valcuvia (VA) - Italy
Tel. (+39) 0332.999311 - Fax (+39) 0332.999399