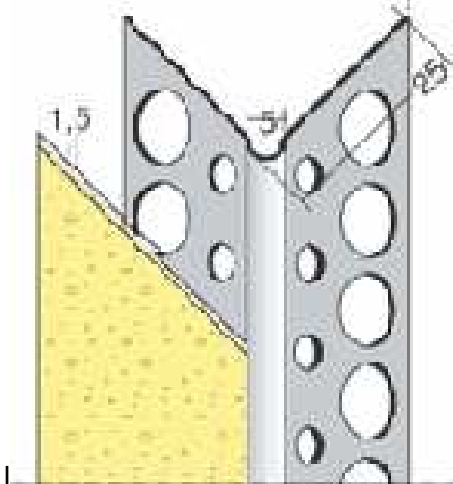

Denominazione	ANGOLARE
Descrizione	Angolare forato in alluminio naturale.
Caratteristiche principali	<ul style="list-style-type: none">• Ottima esecuzione e finitura degli spigoli;• Ideale nella risoluzione degli angoli e dei vani finestra;• Qualità delle lavorazioni e riduzione notevole dei tempi;• Indispensabile per proteggere gli spigoli dei sistemi d'isolamento termico a lastre e degli intonaci;
Composizione	Alluminio Lega EN AW – 3005 Lunghezza: 250 cm; Lato: 2,5x2,5 cm; Spessore: mm 0,40 ± 0,03
Trattamenti particolari	Nessuno.

Forma e dimensioni		Valori espressi in mm Tolleranza sulla altezza delle barre ± 5 mm
---------------------------	---	--

Tutte le indicazioni tecniche qui contenute sono frutto della nostra migliore esperienza, hanno carattere indicativo e non costituiscono garanzia di risultato. L'applicazione dei prodotti ha luogo al di fuori delle nostre possibilità di controllo e ricade pertanto sotto l'esclusiva responsabilità del cliente. Il corretto impiego dei materiali presuppone l'osservanza delle prescrizioni d'uso indicate nelle schede tecniche, in particolare per quanto riguarda la preparazione e idoneità dei supporti.

M.P.I. S.p.a.

Sede Legale: Via Nino Bixio, 47/49
20026 Novate Milanese (MI) ITALY
Tel. 199119955 Fax 199119977



Sede Commerciale:
Via Provinciale, 309
21030 Cassano Valcuvia (VA) - Italy
Tel. (+39) 0332.999311 - Fax (+39) 0332.999399